

TECHNICKÝ LIST

# SVOD OCHRANNÝ S REVIZNÍM OTVOREM

## P-POZR

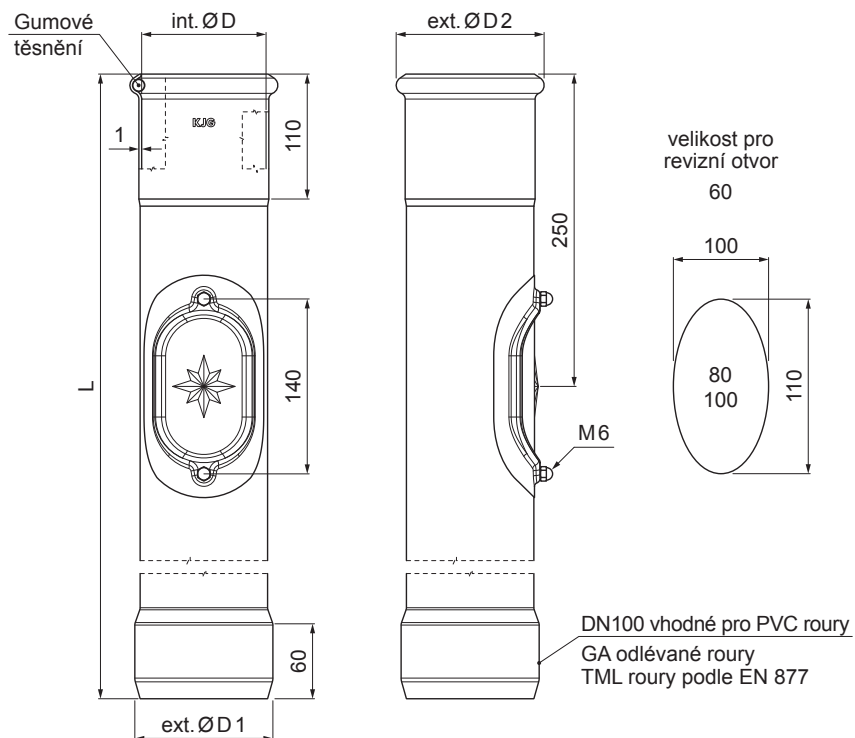

**IC** Pozink lakovaný – Intenzivní černá – RAL 9005

|                      |                                  |          |        |             |          |
|----------------------|----------------------------------|----------|--------|-------------|----------|
| INDEX                | ZMĚNA                            | DATUM    | PODPIS |             |          |
| ZN. MAT.             |                                  | T.O.     |        |             |          |
| ROZM.-POLOT          |                                  |          |        | STN         | TR.Č.    |
| POM. ZAŘ.            |                                  |          |        | POZN.       | Č.POZICE |
| VYPR. Ing. Kluska M. |                                  |          |        | STARÝ V.    | Č.V.     |
| PRESK.               |                                  | TECHNOL. |        |             |          |
| TECHNOL.             |                                  |          |        |             |          |
| NÁZEV                | Svod ochranný s revizním otvorem |          |        | Počet listů | P-POZR   |
|                      |                                  |          |        |             | List     |

Vytvořeno: 22.04.2026 01:12:25

Technické změny vyhrazeny

| Rozměry [mm]       |     |     |     |      |
|--------------------|-----|-----|-----|------|
| Jmenovitá velikost | ØD  | ØD1 | ØD2 | L    |
| 80                 | 81  | 110 | 101 | 1000 |
| 100                | 101 | 110 | 118 | 1000 |
| 100                | 101 | 110 | 118 | 1500 |