

TECHNICKÝ LIST

# UKONČENÍ HŘEBENÁČE ČELNÍ

## W-UNI UHCV

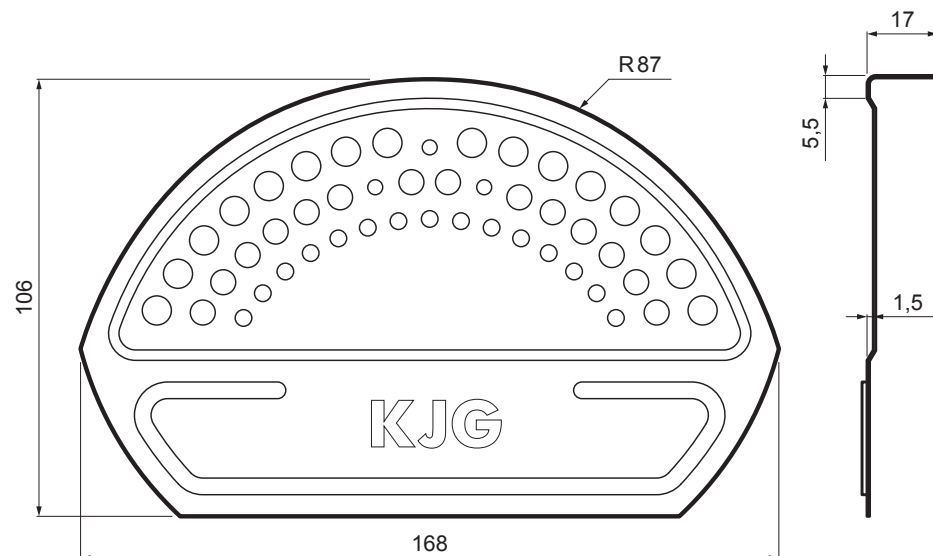

**DETAIL:**

1. ukončení hřebenače čelní
2. rychlonit 3,2x8 (min. 3ks)
3. hřebenač obly
4. šroub farmářský 4,8x35
5. střešní krytina
6. střešní lata
7. kontralata
8. krovek
9. okapový plech
10. ochranný větrací pás
11. fólie
12. žlab půlkruhový
13. hák

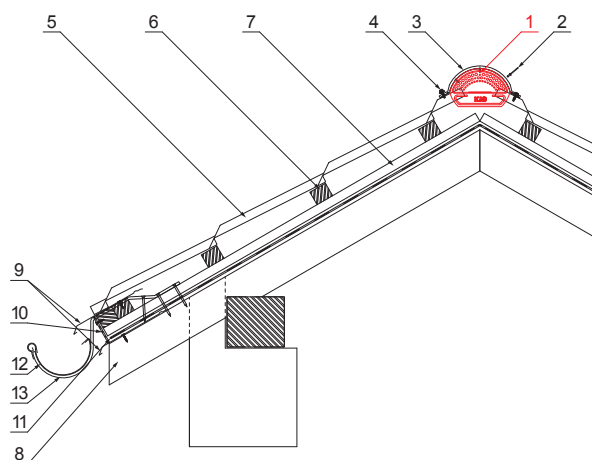

**BH** Hliník lakovaný – Bílo hliníková – RAL 9006

INDEX	ZMĚNA	DATUM	PODPIS	 
ZN. MAT.		T.O.	HMOTNOST kg	
ROZM.-POLOT				MER.
POM. ZAŘ.		STN		TR.Č.
VYPR.	Ing. Kluska M.	POZN.		Č.POZICE
PRESK.				
TECHNOL.		TECHNOL.	STARÝ V.	Č.V.
NÁZEV			W-UNI UHCV	
Ukončení hřebenače čelní			Počet listů	List 

Vytvořeno: 25.05.2026 02:57:15

Technické změny vyhrazeny