

TECHNICKÝ LIST

PERKEO CU-ZINNLUX KLADIVKO 350 g

KNS-PERKE ZIN KLAD

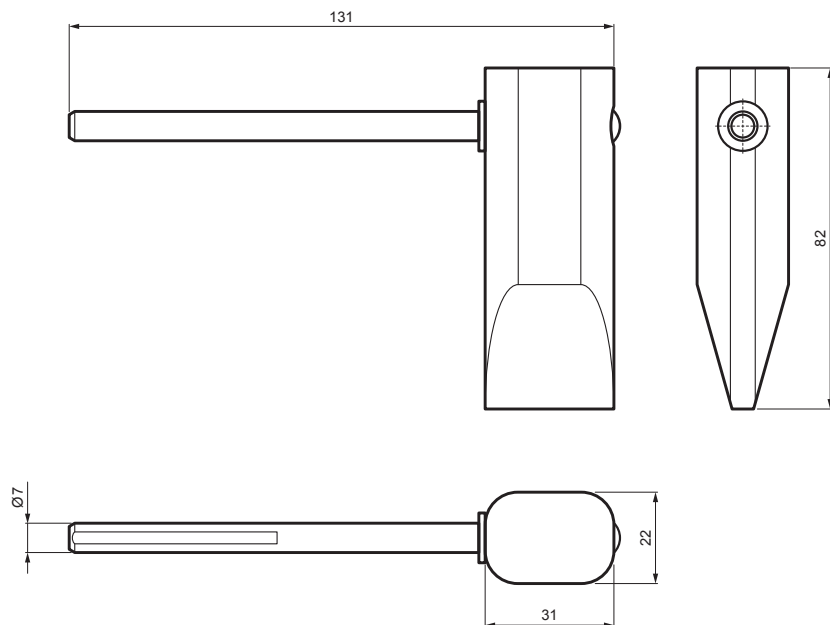

POPIS:

PERKEO letovací CU-ZINNLUX kladivko o hmotnosti 350 g s označením **208/2/Z**.

Nové pájecí hroty **ZINNLUX LONGLIFE** jsou opatřeny speciálním povrchem, který chrání měděné jádro před agresivní letovací vodou a povrchovými usazeninami. Tvar letovacího hrotu tak zůstává zachován pro minimálně 2 500 pájených metrů. Na čištění je dostačující vlhký hadřík.

Vysoká tepelně vodivá a akumuláční schopnost.

Základní materiál ZINNLUX LONGLIFE se skládá ze studena válcované elektrolytické mědi. Díky vysoké tepelné vodivé a akumuláční schopnosti se letovací hrot zahřeje na pracovní teplotu za méně než 45 vteřin a navíc základní materiál zajišťuje maximální akumulaci tepla a to znamená i menší spotřebu plynu při pájení.

INDEX	ZMĚNA	DATUM	PODPIS	KJG QUALITY	PERKEO	Scan code for 3D model	
ZN. MAT.			T.O.	HMOTNOST kg		MER.	
ROZM.-POLOT				STN		TR.Č.	
POM. ZAŘ.		VYPR. Ing. Kluska M.		POZN.		Č.POZICE	
PRESK.		TECHNOL.		STARÝ V.		Č.V.	
NÁZEV PERKEO CU-ZINNLUX kladivko 350 g				Počet listů		KNS-PERKE ZIN KLAD List	

Vytvořeno: 26.05.2026 07:02:28

Technické změny vyhrazeny