

TECHNICKÝ LIST

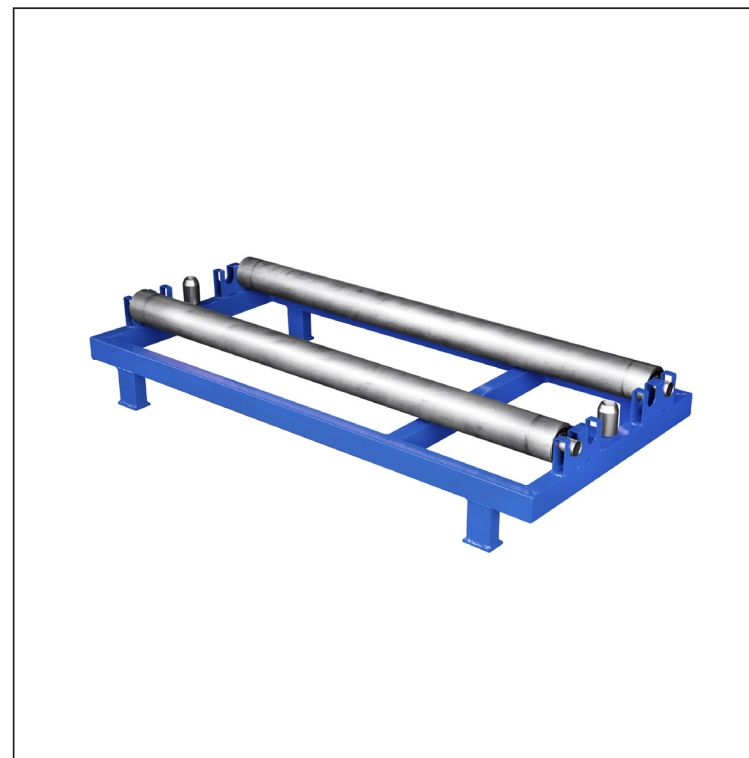

STATICKÝ ODVÍJECÍ VÁLEC S DORAZEM KNS-BRI VA 125/1000D

POPIS:

- odvíjecí válec **AC-125/1000** s pevnými nohama a dorazem
- zařízení slouží k odvíjení plechových svitků do 1 000 kg a maximální šířce svitku do 1 250 mm
- rozteč válců 260 – 330 mm
- dorazy mechanicky nastavitelné na požadovanou šířku svitku
- rám umožňuje snadnou manipulaci pomocí paletizačního vozíku



Technické parametry	
Rozteč válců	260 – 330 mm
Max. šířka svitku	1 250 mm
Max. hmotnost svitku	1 000 kg

INDEX	ZMĚNA	DATUM	PODPIS	 	
ZN. MAT.			T.O.		HMOTNOST kg
ROZM.-POLOT				STN	TR.Č.
POM. ZAŘ.				POZN.	Č.POZICE
VYPR. Ing. Kluska M.				STARÝ V.	Č.V.
PRESK.					
TECHNOL.	TECHNOL.				
NÁZEV	Statický odvíjecí válec s dorazem			Počet listů	KNS-BRI VA 125/1000D List 

Vytvořeno: 22.04.2026 09:08:51

Technické změny vyhrazeny