

TECHNICKÝ LIST

MONTÁŽNÍ DESKA ZÁKLADNÍ

FALZ-HEU MP ZPL

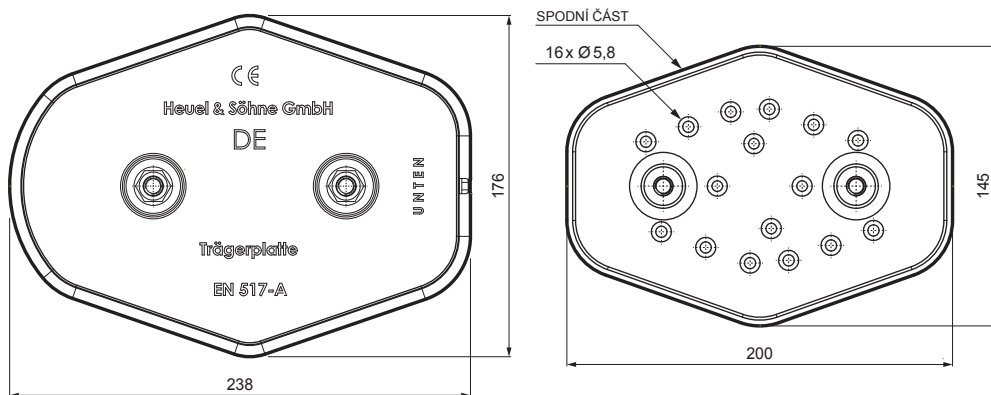
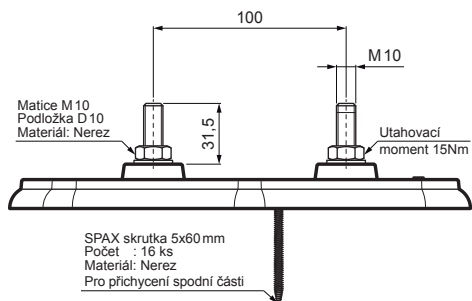

DETAIL:

1. montážní deska základní

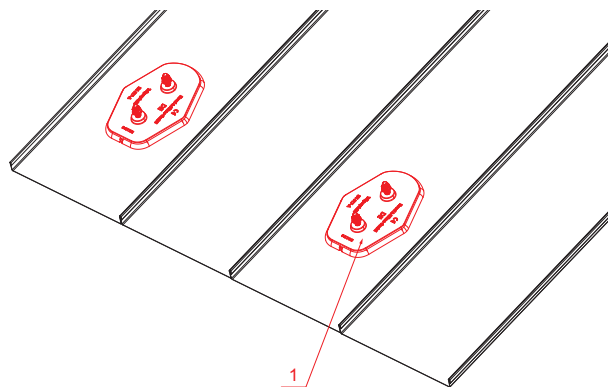

SSM Hliník lakovaný W.15 – Světle šedá W.15 – RAL 7005

INDEX	ZMĚNA	DATUM	PODPIS				
ZN. MAT.	ROZM.-POLOT	POM. ZAŘ.	VYPR.			T.O.	HMOTNOST kg
			Ing. Kluska M.				
PRESK.	TECHNOL.	TECHNOL.			STARÝ V.	Č.V.	
NÁZEV				NÁZEV		NÁZEV	
Montážní deska základní				Počet listů		Falz-HEU MP ZPL List	

Vytvořeno: 21.04.2026 08:10:21

Technické změny vyhrazeny