

# TECHNICKÝ LIST

## MONTÁŽNÍ DESKA ZÁKLADNÍ

# FALZ-HEU MP ZPL

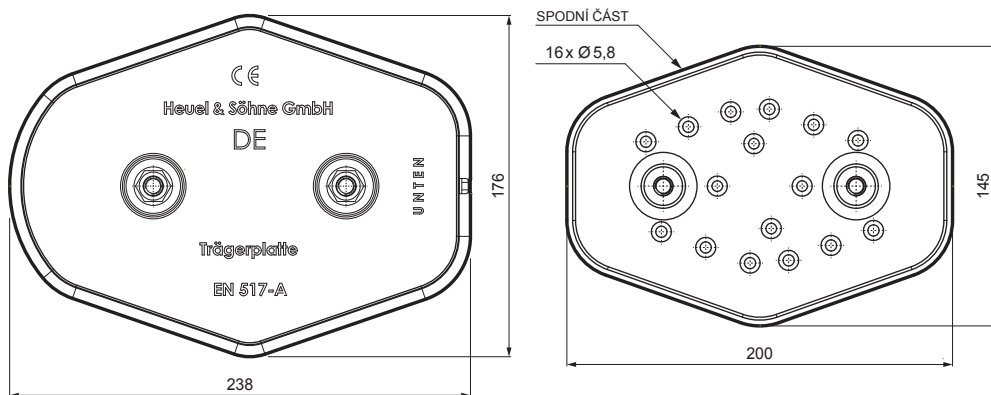

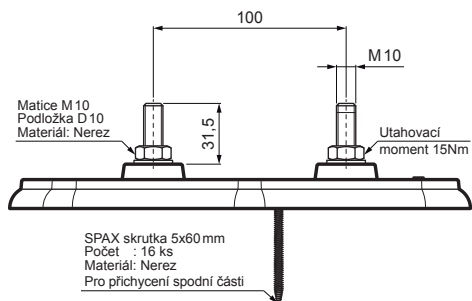

### DETAIL:

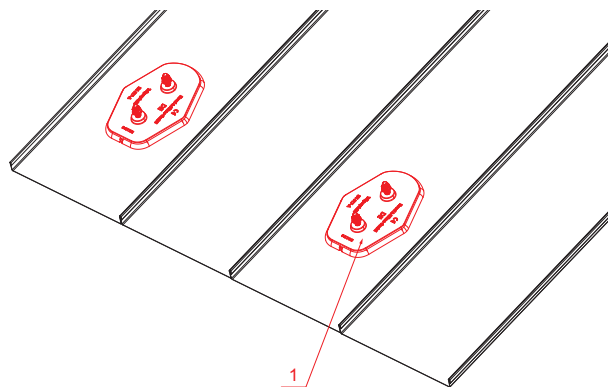
1. montážní deska základní



**ANM** Hliník lakovaný W.15 – Antracit W.15 – RAL 7016

INDEX	ZMĚNA	DATUM	PODPIS	 	
ZN. MAT.			T.O.	HMOTNOST kg	MER.
ROZM.-POLOT					
POM. ZAŘ.				STN	TR.Č.
VYPR. Ing. Kluska M.				POZN.	Č.POZICE
PRESK.					
TECHNOL.		TECHNOL.		STARÝ V.	Č.V.
NÁZEV Montážní deska základní				Počet listů	FALZ-HEU MP ZPL List 

Vytvořeno: 23.04.2026 12:55:16

Technické změny vyhrazeny