

TECHNICKÝ LIST

ROH VNITŘNÍ HRANATÝ

W.15H-WRIH

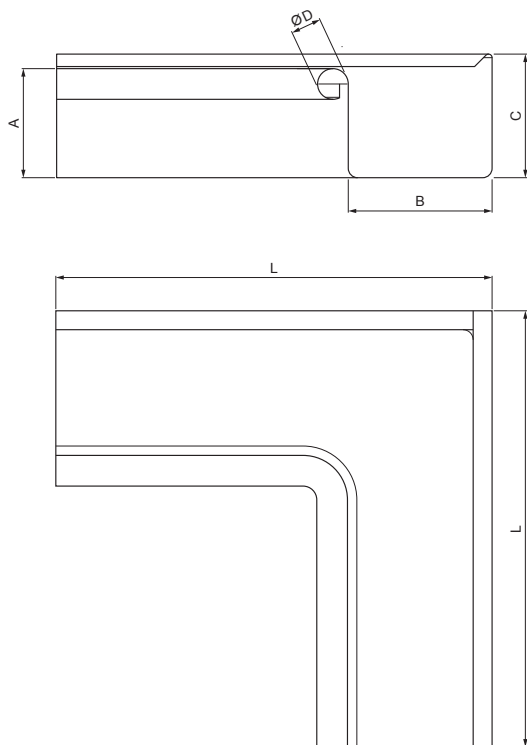

BHM Hliník lakovaný W.15 – Bílo hliníková W.15 – RAL 9006

Rozměry [mm]					
Jmenovitá velikost	A	B	C	ØD	L
250	55	85	65	18	285
333	75	120	85	20	275

INDEX	ZMENA	DATUM	PODPIS	KJG QUALITY®	Scan code for 3D model	
ZN. MAT.						T.O.
ROZM.-POLOT					STN	TR.Č.
POM. ZAR.					POZN.	Č.POZÍCIE
VYPR. Ing. Kluska M.					STARÝ V.	Č.V.
PRESK.						
TECHNOL.	TECHNOL.					
NÁZOV	Roh vnitřní hranatý			Počet listov	W.15H-WRIH List	

Vytvořeno: 21.04.2026 20:53:00

Technické zmeny vyhradené

TECHNICKÝ LIST

ROH VNITŘNÍ HRANATÝ

W.15H-WRIH



BHM Hliník lakovaný W.15 – Bílo hliníková W.15 – RAL 9006

INDEX	ZMĚNA	DATUM	PODPIS	KJG QUALITY®	Scan code for 3D model
ZN. MAT.	T.O.		HMOTNOST kg		
ROZM.-POLOT			STN	TR.Č.	
POM. ZAŘ.			POZN.	Č.POZICE	
VYPR. Ing. Kluska M.			STARÝ V.	Č.V.	
PRESK.					
TECHNOL.	TECHNOL.		STARÝ V.	Č.V.	
NÁZEV	Roh vnitřní hranatý			Počet listů	W.15H-WRIH List

Vytvořeno: 21.04.2026 20:53:00

Technické změny vyhrazeny

Rozměry [mm]					
Jmenovitá velikost	A	B	C	ØD	L
400	90	150	100	22	400