

TECHNICKÝ LIST

ROH VNITŘNÍ HRANATÝ

W.15H-WRIH

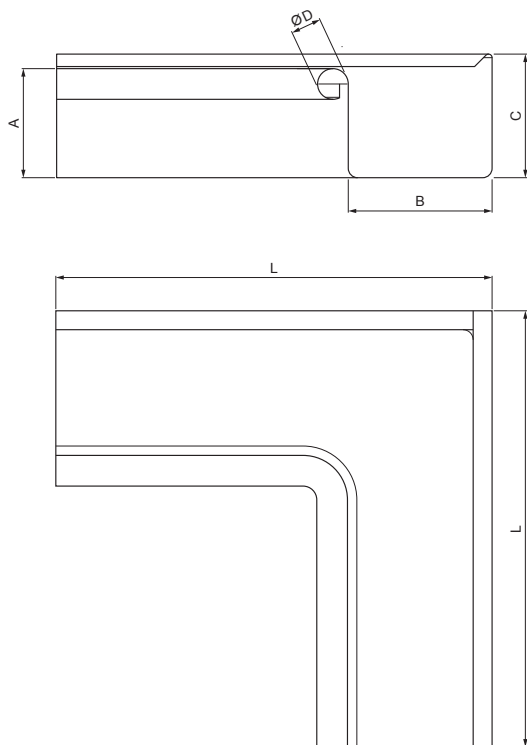

Hliník lakovaný W.15 – Zeleno hnědá W.15 – RAL 7013

INDEX	ZMĚNA	DATUM	PODPIS				
ZN. MAT.						T.O.	HMOTNOST kg
ROZM.-POLOT							
POM. ZAR.					STN		TR.Č.
VYPR.	Ing. Kluska M.				POZN.		Č.POZÍCIE
PRESK.							
TECHNOL.		TECHNOL.			STARÝ V.		Č.V.
NÁZOV	Roh vnitřní hranatý				Počet listov	W.15H-WRIH	List

Vytvořeno: 21.04.2026 06:36:54

Technické zmeny vyhradené

Rozměry [mm]					
Jmenovitá velikost	A	B	C	ØD	L
250	55	85	65	18	285
333	75	120	85	20	275

TECHNICKÝ LIST

ROH VNITŘNÍ HRANATÝ

W.15H-WRIH



ZHM Hliník lakovaný W.15 – Zeleno hnědá W.15 – RAL 7013

INDEX	ZMĚNA	DATUM	PODPIS	KJG QUALITY®	Scan code for 3D model
ZN. MAT.	T.O.		HMOTNOST kg		
ROZM.-POLOT			STN	TR.Č.	
POM. ZAŘ.	VYPR. Ing. Kluska M.		POZN.	Č.POZICE	
PRESK.	TECHNOL.		STARÝ V.	Č.V.	
NÁZEV Roh vnitřní hranatý			Počet listů	W.15H-WRIH	List

Vytvořeno: 21.04.2026 06:36:54

Technické změny vyhrazeny

Rozměry [mm]					
Jmenovitá velikost	A	B	C	ØD	L
400	90	150	100	22	400