

TECHNICKÝ LIST

# ROH VNITŘNÍ HRANATÝ

## W.15H-WRIH

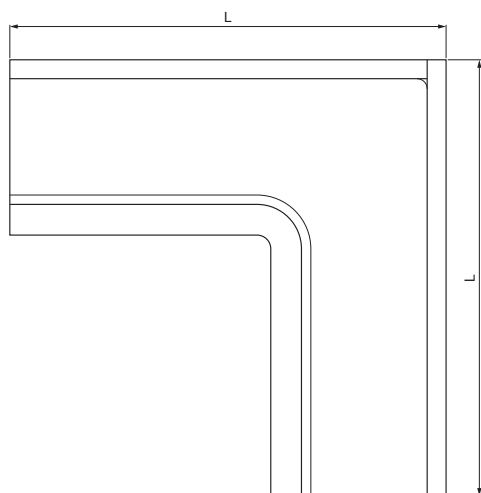

**OCM** Hliník lakovaný W.15 – Ocelově červená W.15 – RAL 3009

Rozměry [mm]					
Jmenovitá velikost	A	B	C	ØD	L
250	55	85	65	18	285
333	75	120	85	20	275

INDEX	ZMĚNA	DATUM	PODPIS	<b>KJG</b> QUALITY®	Scan code for 3D model	
ZN. MAT.			T.O.	HMOTNOST kg	MER.	
ROZM.-POLOT				STN	TR.Č.	
POM. ZAR.				POZN.	Č.POZÍCIE	
VYPR. Ing. Kluska M.				STARÝ V.	Č.V.	
PRESK.						
TECHNOL.			TECHNOL.			
NÁZOV				Číslo listu		
Roh vnitřní hranatý				W.15H-WRIH		
				List		

Vytvořeno: 07.06.2026 12:26:23

Technické zmeny vyhradené



TECHNICKÝ LIST

# ROH VNITŘNÍ HRANATÝ

## W.15H-WRIH



**OCM** Hliník lakovaný W.15 – Ocelově červená W.15 – RAL 3009

INDEX	ZMĚNA	DATUM	PODPIS	<b>KJG</b> QUALITY®	Scan code for 3D model 
ZN. MAT.	T.O.		HMOTNOST kg		
ROZM.-POLOT	POM. ZAŘ.		STN	TR.Č.	
VYPR. Ing. Kluska M.	POZN.		Č.POZICE		
PRESK.	STARÝ V.		Č.V.		
TECHNOL.	TECHNOL.	NÁZEV		Počet listů	W.15H-WRIH List 
Roh vnitřní hranatý					

Vytvořeno: 07.06.2026 12:26:23

Technické změny vyhrazeny

Rozměry [mm]					
Jmenovitá velikost	A	B	C	ØD	L
400	90	150	100	22	400