

TECHNICKÝ LIST

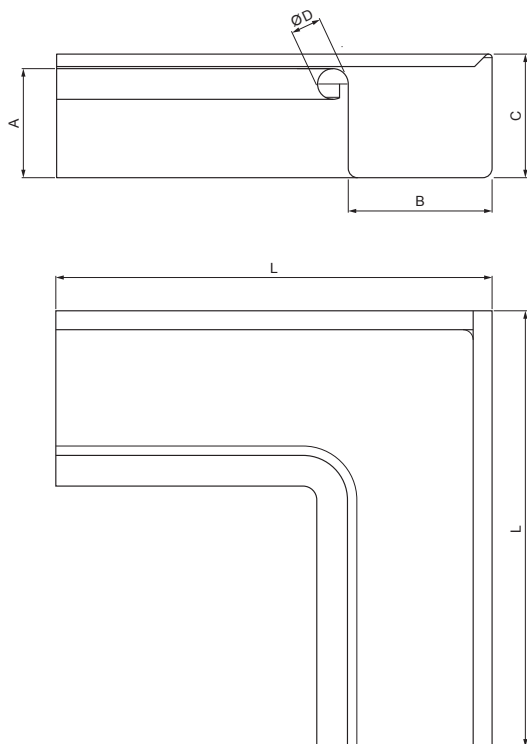



ROH VNITŘNÍ HRANATÝ

W.15H-WRIH



ICM Hliník lakovaný W.15 – Intenzivní černá W.15 – RAL 9005

Rozměry [mm]					
Jmenovitá velikost	A	B	C	ØD	L
250	55	85	65	18	285
333	75	120	85	20	275

INDEX	ZMĚNA	DATUM	PODPIS	  	
ZN. MAT.			T.O.		HMOTNOST kg
ROZM.-POLOT				STN	TR.Č.
POM. ZAR.				POZN.	Č.POZÍCIE
VYPR. Ing. Kluska M.				STARÝ V.	Č.V.
PRESK.					
TECHNOL.	TECHNOL.				
NÁZOV	Roh vnitřní hranatý			Počet listov	W.15H-WRIH List 

Vytvořeno: 21.04.2026 22:19:42

Technické zmeny vyhradené



TECHNICKÝ LIST

ROH VNITŘNÍ HRANATÝ

W.15H-WRIH



ICM Hliník lakovaný W.15 – Intenzivní černá W.15 – RAL 9005

INDEX	ZMĚNA	DATUM	PODPIS	KJG QUALITY®	Scan code for 3D model 
ZN. MAT.	T.O.		HMOTNOST kg		
ROZM.–POLOT			STN	TR.Č.	
POM. ZAŘ.			POZN.	Č.POZICE	
VYPR. Ing. Kluska M.			STARÝ V.	Č.V.	
PRESK.					
TECHNOL.	TECHNOL.			Č.V.	
NÁZEV	Roh vnitřní hranatý			Počet listů	W.15H-WRIH List 

Vytvořeno: 21.04.2026 22:19:42

Technické změny vyhrazeny

Rozměry [mm]					
Jmenovitá velikost	A	B	C	ØD	L
400	90	150	100	22	400