

TECHNICKÝ LIST

ROH VNĚJŠÍ HRANATÝ

W.15H-WRAH



ANM Hliník lakovaný W.15 – Antracit W.15 – RAL 7016

| | | | | | |
|-------------|----------------|----------|--------------------|------------------------|------------------------|
| INDEX | ZMĚNA | DATUM | PODPIS | KJG QUALITY® | Scan code for 3D model |
| ZN. MAT. | T.O. | | HMOTNOST kg | | |
| ROZM.-POLOT | | | STN | TR.Č. | |
| VYPR. | Ing. Kluska M. | POZN. | Č.POZICE | | |
| PRESK. | | STARÝ V. | Č.V. | | |
| TECHNOL. | TECHNOL. | NÁZEV | | Počet listů | W.15H-WRAH List |
| | | | Roh vnější hranatý | | |

Vytvořeno: 21.04.2026 21:50:35

Technické změny vyhrazeny

| Rozměry [mm] | | | | | |
|--------------------|----|-----|----|----|-----|
| Jmenovitá velikost | A | B | C | ØD | L |
| 250 | 55 | 85 | 65 | 18 | 300 |
| 333 | 75 | 120 | 85 | 20 | 300 |



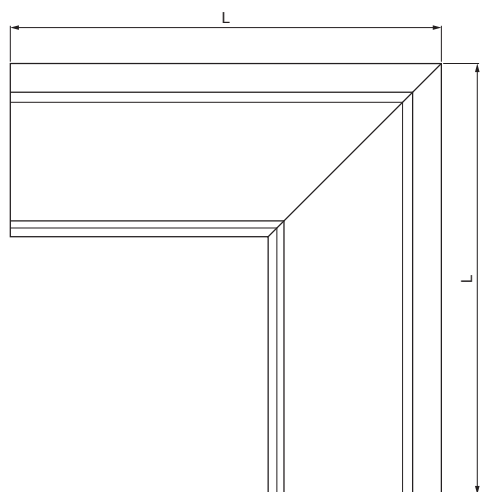
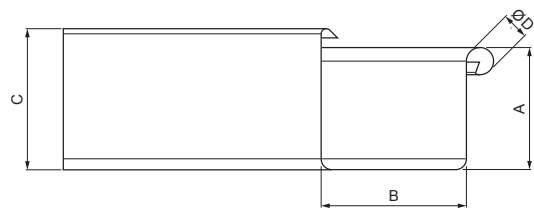

TECHNICKÝ LIST

ROH VNĚJŠÍ HRANATÝ

W.15H-WRAH



ANM Hliník lakovaný W.15 – Antracit W.15 – RAL 7016

| | | | | | | |
|-------------|--------------------|----------|--------|---|---|---|
| INDEX | ZMĚNA | DATUM | PODPIS |  |  |  |
| ZN. MAT. | | | T.O. | | | |
| ROZM.-POLOT | | | | | STN | TR.Č. |
| POM. ZAŘ. | | | | | POZN. | Č.POZICE |
| VYPR. | Ing. Kluska M. | | | | STARÝ V. | Č.V. |
| PRESK. | | | | | | |
| TECHNOL. | | TECHNOL. | | | | |
| NÁZEV | Roh vnější hranatý | | | Počet listů | W.15H-WRAH List  | |

Vytvořeno: 21.04.2026 21:50:35

Technické změny vyhrazeny

| Rozměry [mm] | | | | | |
|--------------------|----|-----|-----|----|-----|
| Jmenovitá velikost | A | B | C | ØD | L |
| 400 | 90 | 150 | 100 | 22 | 400 |